

ARQUITETURA E URBANISMO

HABILIDADES ESPECÍFICAS

Considerações

O arquiteto e urbanista, na sua essência, é um artista na medida em que é criador, que lida com intuição e sensibilidade, mas que alia a tudo isto o conhecimento científico e a inovação tecnológica. Tem no desenho sua principal forma de expressão, embora o desenho que se requer dele não é necessariamente o mesmo produzido pelo artista plástico.

Quanto maior a capacidade de sintetizar, maior será a simplicidade apresentada pelo desenho. Na concepção de suas idéias estes profissionais frequentemente fazem esboços e croquis registrando assim formas e intenções que podem ser edificadas.

Mostraremos a seguir uma seqüência de desenhos de um mesmo objeto em diferentes níveis de representação gráfica. No entanto, percebe-se que todos eles apresentam o que consideramos o mais relevante: a fidelidade à proporção e a correta estruturação da forma.



NÍVEL 1

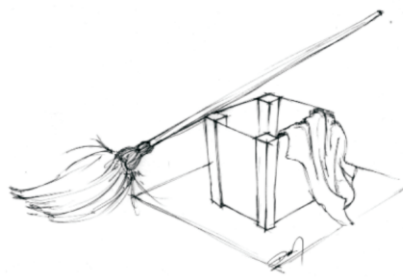

NÍVEL 2

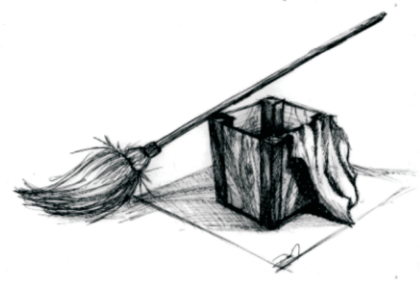

NÍVEL 3

Observação:

Todas as questões deverão ser executadas **somente à mão-livre**, utilizando-se apenas o lápis 6B (conforme edital). O uso da borracha é facultativo, mas o candidato deverá tomar o cuidado necessário para não caracterizar rasura ou danos ao papel sob pena de anulação da prova.

Questão 01

Desenhe, em cada face visível do cubo, uma circunferência em perspectiva, tangenciando os lados do respectivo quadrado.

Questão 02

Em cada exemplo dado, o objeto foi duplicado e girou 90° em torno do eixo indicado. Faça o mesmo com o objeto apresentado.

Questão 03

O desenho dado está sendo ampliado uma vez e meia. Complete-o de forma similar ao Nível 2.

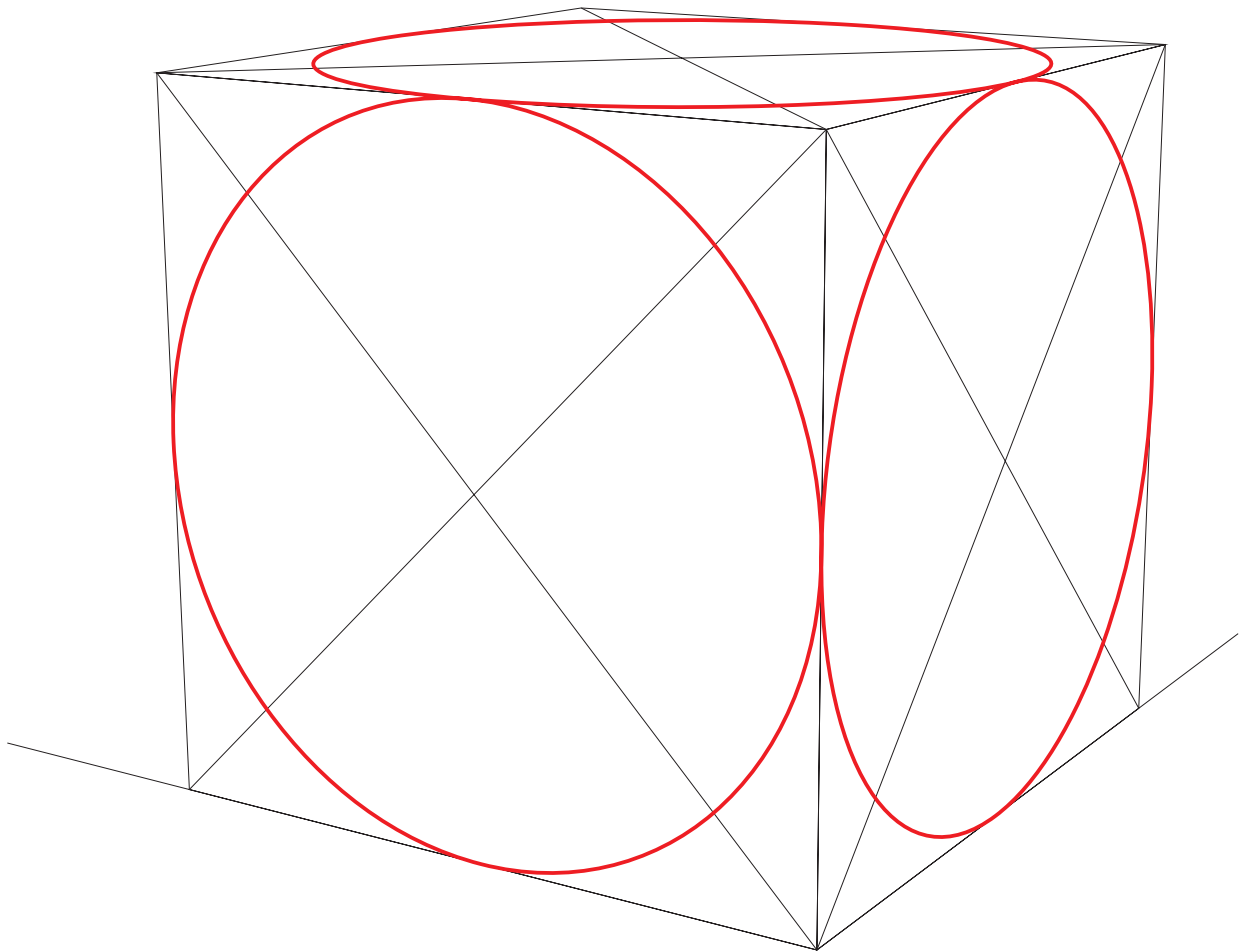
ARQUITETURA E URBANISMO
HABILIDADES ESPECÍFICAS**QUESTÃO 01**

ARQUITETURA E URBANISMO
HABILIDADES ESPECÍFICAS

QUESTÃO 02

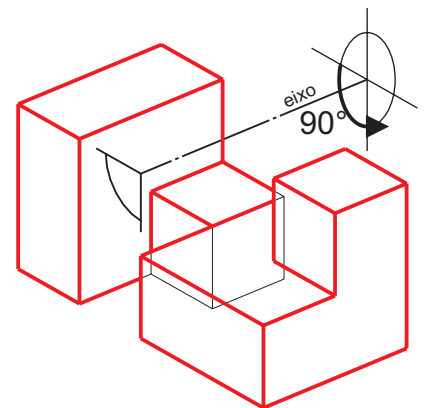
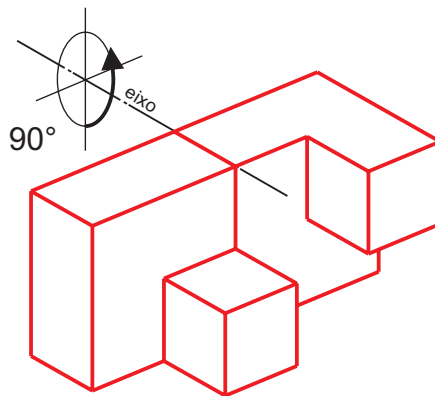
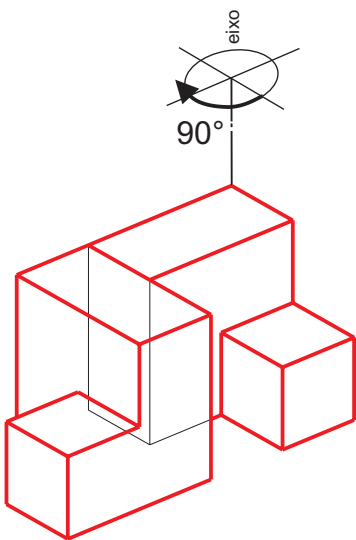
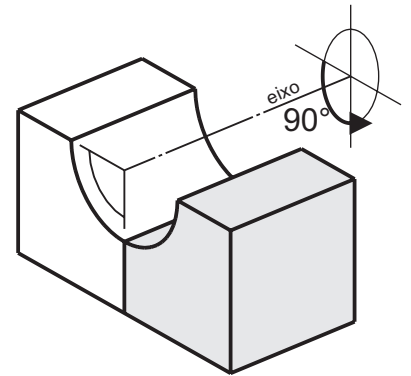
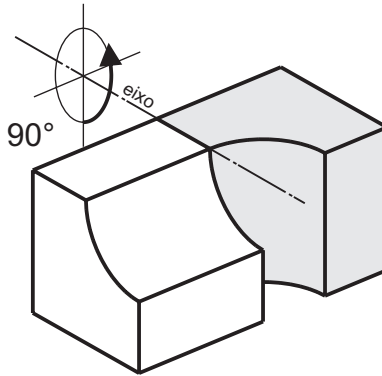
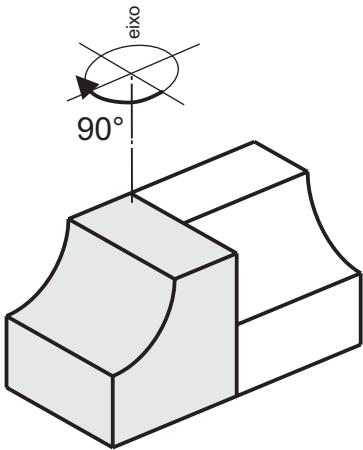

ARQUITETURA E URBANISMO
HABILIDADES ESPECÍFICAS

QUESTÃO 03

